



华晟测量
HUASHENG MEASUREMENT

全国服务热线
400-803-7058

全新SUPER系列
RigelScan
智能手持式激光3D扫描仪

【超级】计量 精测万象



华晟瑞达(天津)精密仪器有限公司



RigelScan[®] Super

智能手持式激光3D扫描仪

RigelScan Super为“超级”计量而生，超大景深范围赋予强大的广域扫描能力，既能实现超大型工件（最大15m）的快速建模，也能近距离捕获小型零部件的精微细节。内置摄影测量功能，在大场景下可快捷地进行全局精度优化。另新增实时校准功能，省略了常规校准步骤，大大简化工作流程。

RigelScan Super能够满足不同尺寸物体及不同距离条件下的扫描需求，尤其适用于管道、铸件、模具等大型复杂工件的3D数字化计量任务，为用户提供了简便灵活、自由高效的解决方案。

「超级」计量 精测万象



1~15m
推荐测量范围



内置摄影测量



实时校准功能



338万次测量/秒
最高扫描速率

| CereScan、RigelScan Max及RigelScan Super设备尺寸对比





超广测量范围

2.2m

大景深范围

4.2m³

总测量范围

高速扫描

远离物体时

增强质量扫描

靠近物体时



产品亮点



灵活的大范围扫描能力

2.2m的超大景深范围, 较常规系列扩展了3倍, 尤其适合大型工件(最大15m)的远距离快速建模, 同时可灵活地以增强质量方式近距离采集小型零部件($\leq 1\text{m}$)的精微数据。



集成摄影测量功能

设备内置摄影测量功能, 一机多用, 无需编码片和额外设备, 结合基准尺即可快捷地对大场景进行全局控制, 提高后续扫描的体积精度。



实时校准新功能

新增实时校准功能, 在扫描过程中自动同步执行校准, 省略了常规校准步骤, 大大简化工作流程, 以智能化操作实现效率倍增。



测量速率新提升

3组多线蓝色激光大幅面扫描，可轻松捕获各种颜色/材质的工件表面，测量速率最高达338万次测量/秒，较常规系列更加高效。

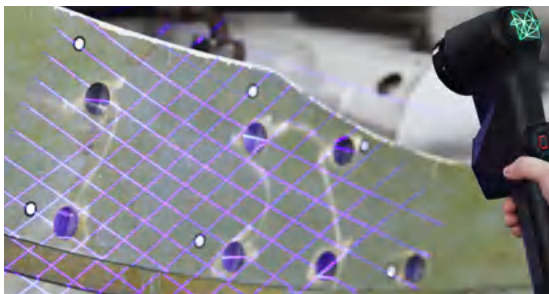

贴点更少更便捷

单幅扫描视野扩展，工件整体贴点数量相应减少，可根据实际扫描范围选配不同大小的标志点，进一步优化准备工作，扫描开展更便捷。



无线适配更自由

可搭配无线模块，摆脱数据线缆牵制，扫描操作更加自由灵活，尤其适用于超大场景或户外等复杂工况。

软件特性

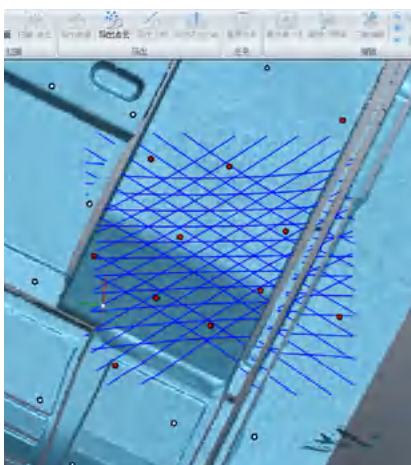

实时三角网格与局部分辨率

扫描实时生成三角网格，所见即所得，增强网格优化，细节更清晰，边棱、R角更真实；保留细节的同时大大缩减了数据文件规模，节省运算时间

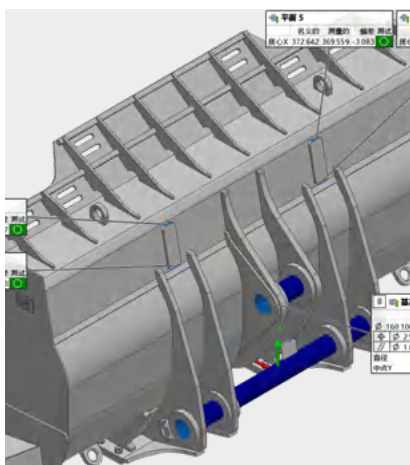

三维检测模块

内置三维检测模块支持各类不同类型尺寸与特征测量方式，并支持自动 3D 比对、注释、创建报告等功能



智能按键

用户通过扫描仪按键即可完成扫描模式选择、校准、结束扫描等主要功能，无需返回电脑端进行鼠标键盘交互即可完成扫描工作

便携一箱装

设备、标准配件及无线模块等选配件均可一箱收纳，携带方便

- ① 标志点
- ② 电源线/数据线
- ③ 无线模块
- ④ 设备
- ⑤ 无线模块充电器

- ⑥ 设备适配器
- ⑦ 校准板
- ⑧ 无线模块电池
- ⑨ 校准杆夹具
- ⑩ 校准杆

- ⑪ 密码狗/U盘

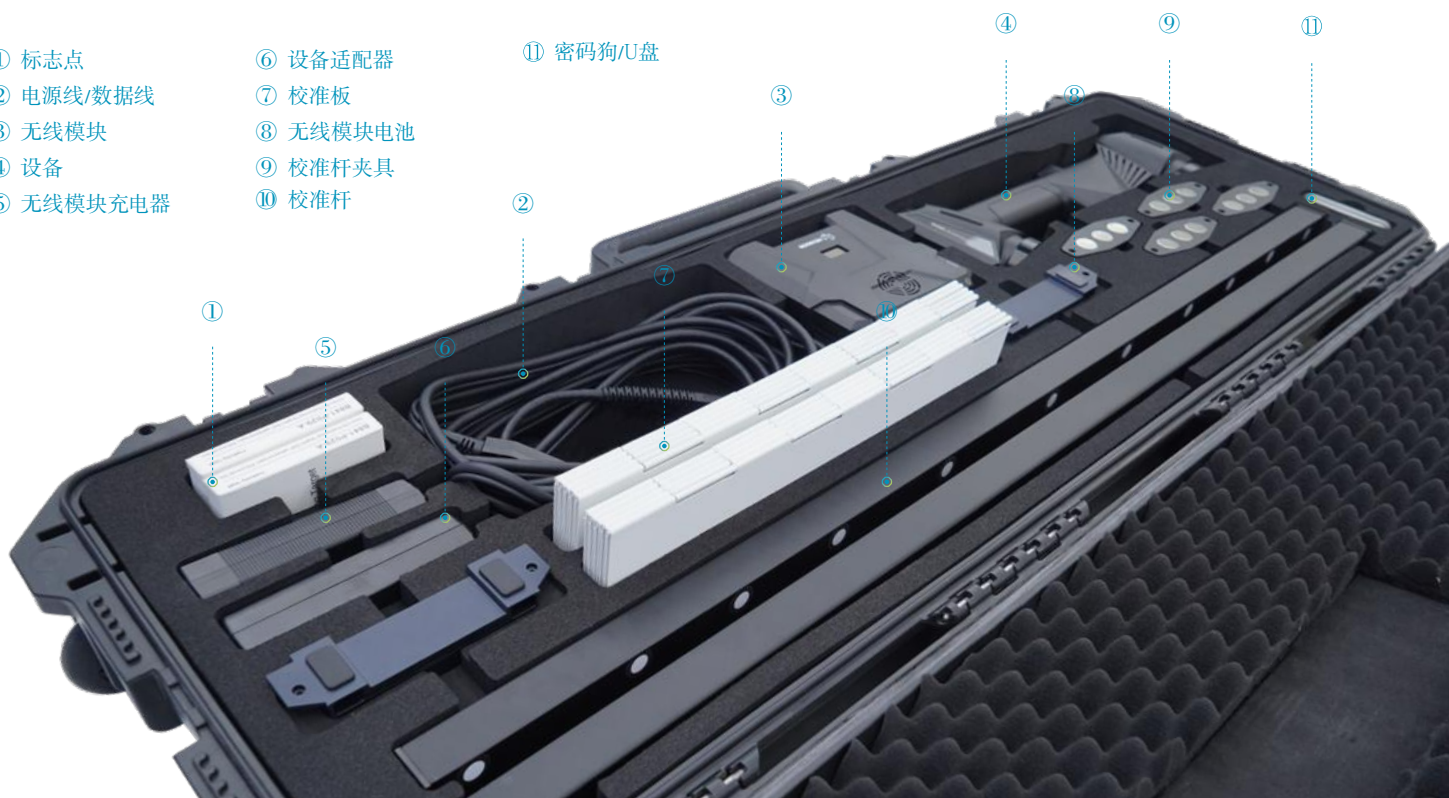

精密测量解决方案提供商

PRECISION MEASURING SOLUTION PROVIDER

总部

手机:+86 13920270246 电话:+86 022-23770780

服务电话:400-803-7058 网址:www.hsr.com.cn

地址:天津 津南 双港 天开高教科创园津南园西塔一层101号

方案中心

北京方案中心

北京市经济技术开发区东区科创二街10号

湖州方案中心

浙江省湖州市吴兴区妙西镇科学谷8号楼

青岛方案中心

青岛市高新区华贯路 885号

济南方案中心

济南市历下区龙奥北路1311号-楼西侧

苏州方案中心

苏州工业园区东长路88号C2幢102室

武汉方案中心

武汉市东湖新技术开发区华工园二路一号



华晟测量微信公众号